

- Ⓓ **Montageanleitung**
- Ⓐ **Handleiding voor de montage**
- Ⓙ **Montaj talimat**
- Ⓕ **Notice de montage**
- Ⓒ **Montážní návod**
- Ⓗ **Szerelési útmutató**
- Ⓖ **Assembly Instructions**
- Ⓟ **Instrukcja montażu**
- Ⓡ **Инструкция по монтажу**
- Ⓡ **Istruzioni di montaggio**
- Ⓚ **Návod na montáž**
- Ⓡ **Instrucțiunile de montaj**
- Ⓔ **Instrucciones de montaje**
- Ⓙ **Montaj Talimat**

nr	L[mm]	B[mm]	E[mm]	Menge	Colt
1	1532	400	16	1	1/1
2	1532	400	16	1	1/1
3	200	401	16	1	1/1
4	166	378	16	1	1/1
5	166	325	16	2	1/1
6	166	325	16	1	1/1
7	1534	176	3	1	1/1

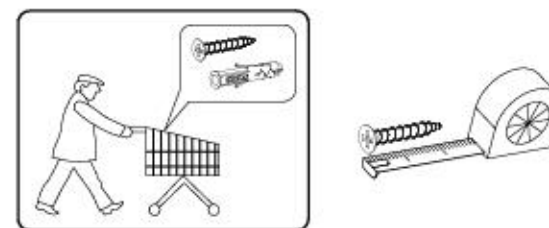
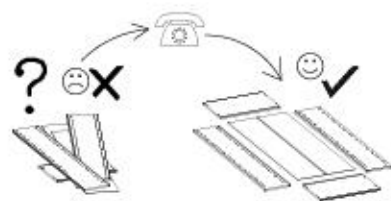
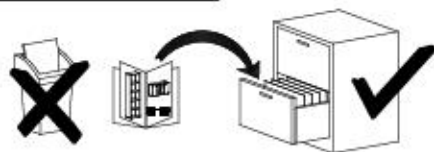
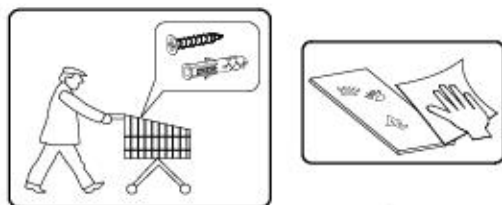
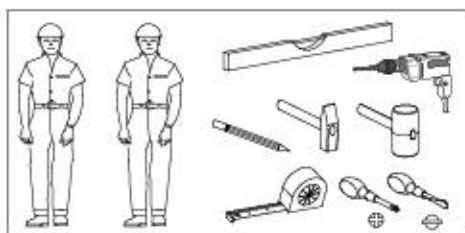
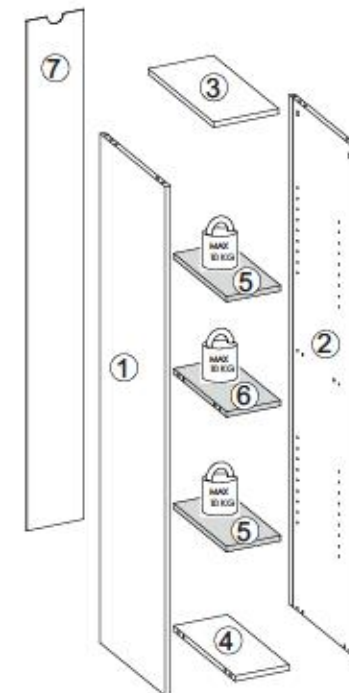

B1 ø8x35 x12	I7a x4	I7b x4	G36 4x30 x4	G34 3,5x16 x1
K1 x12	K10 x12	F4 x8	M11 x1	G50 x4
P10 x4				

3/11

CITY / GIRON 21



I

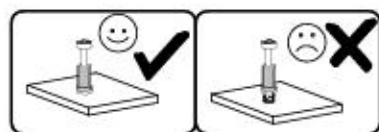
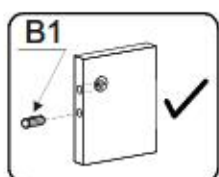
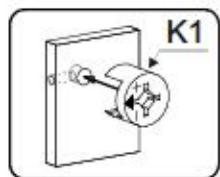
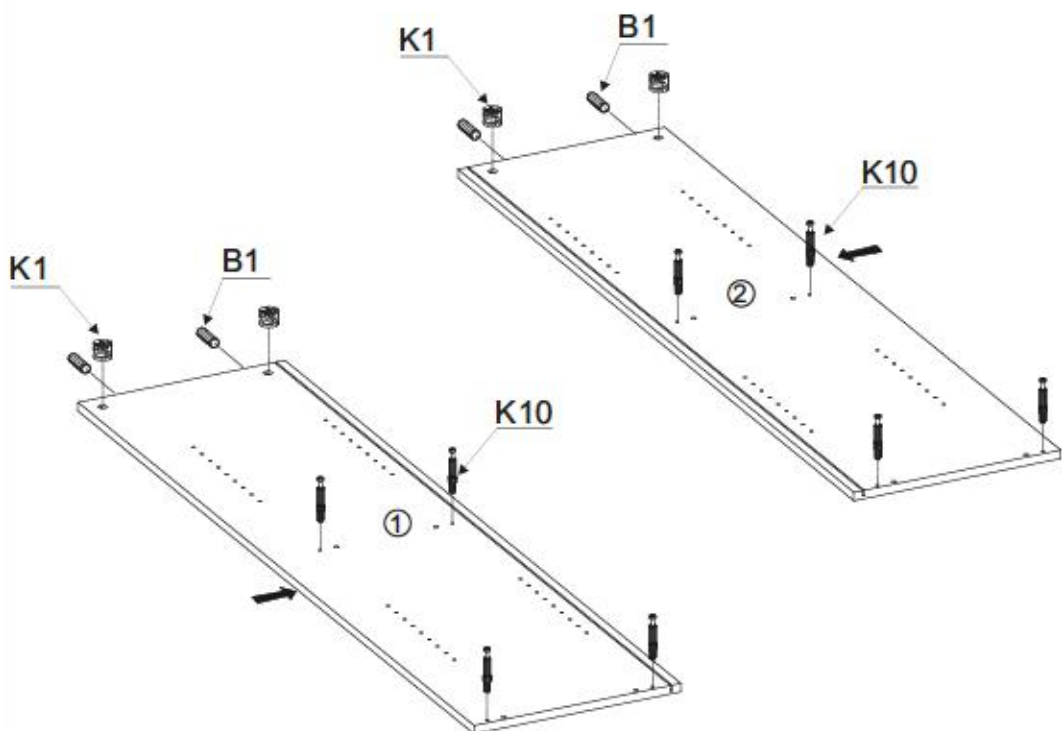
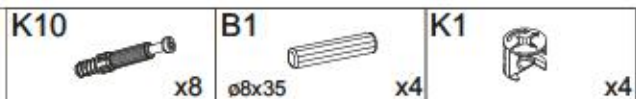

II

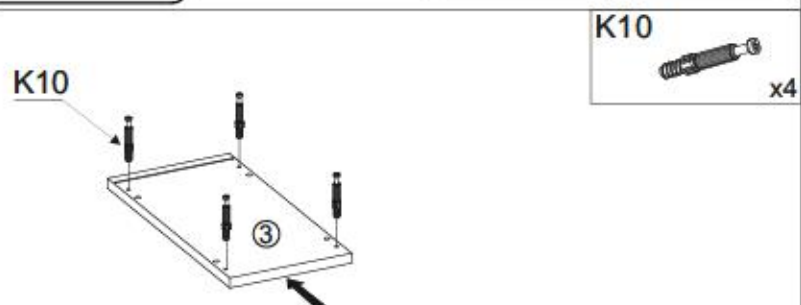

4/11

CITY / GIRON 21



III

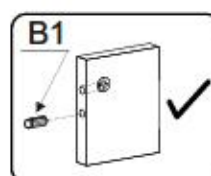
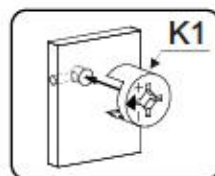
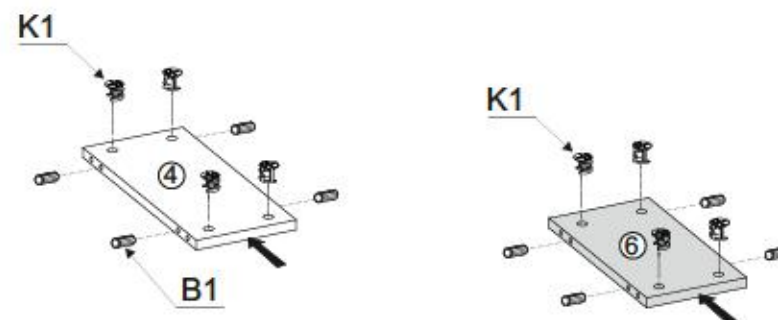
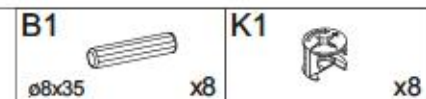

IV

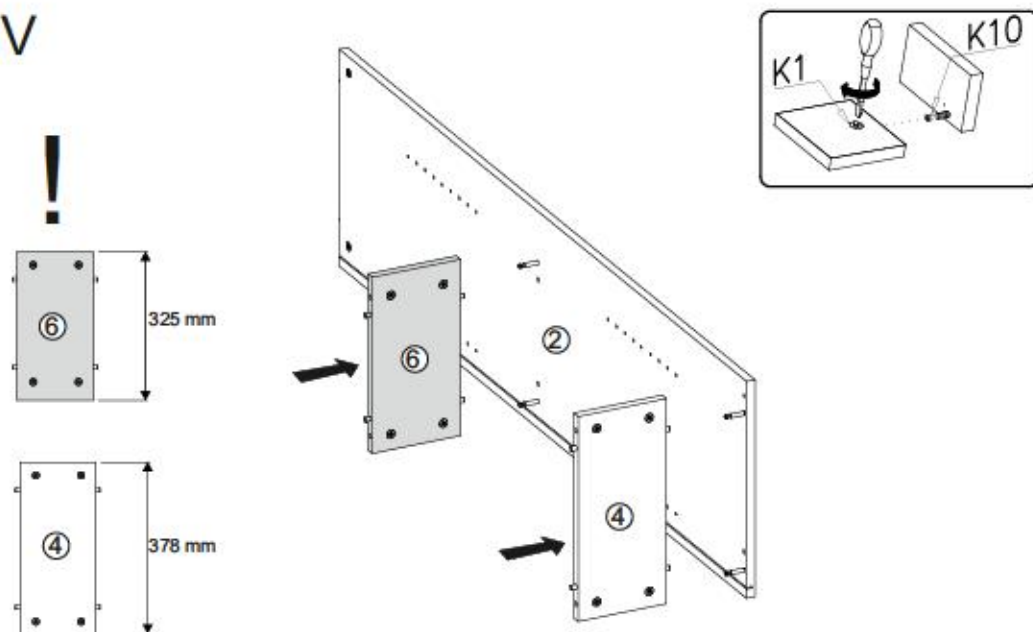



V

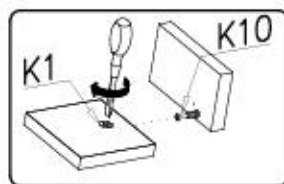
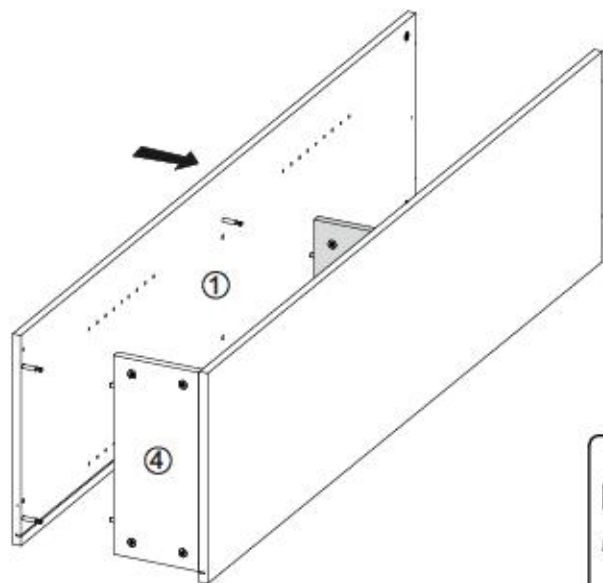

VI

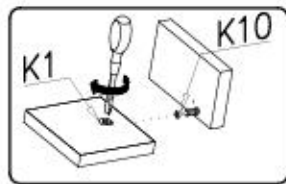
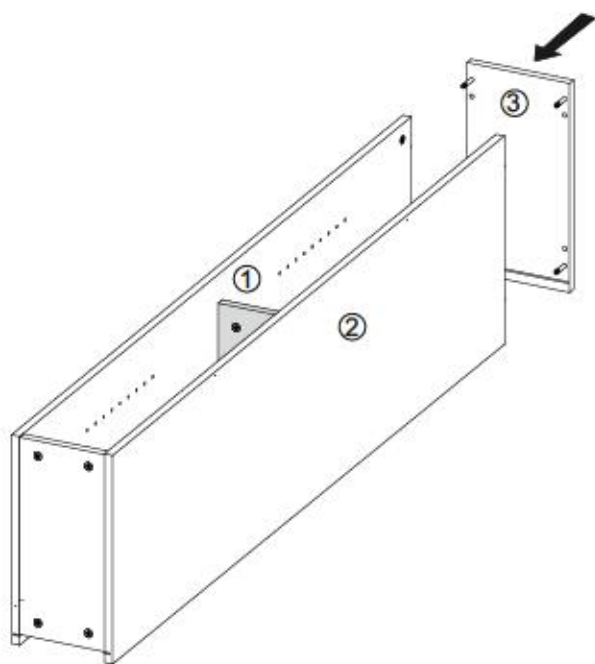

VII

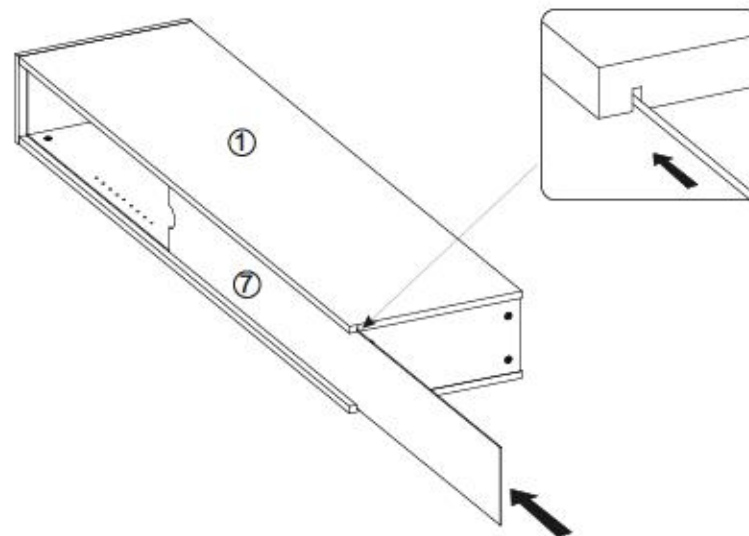

VIII

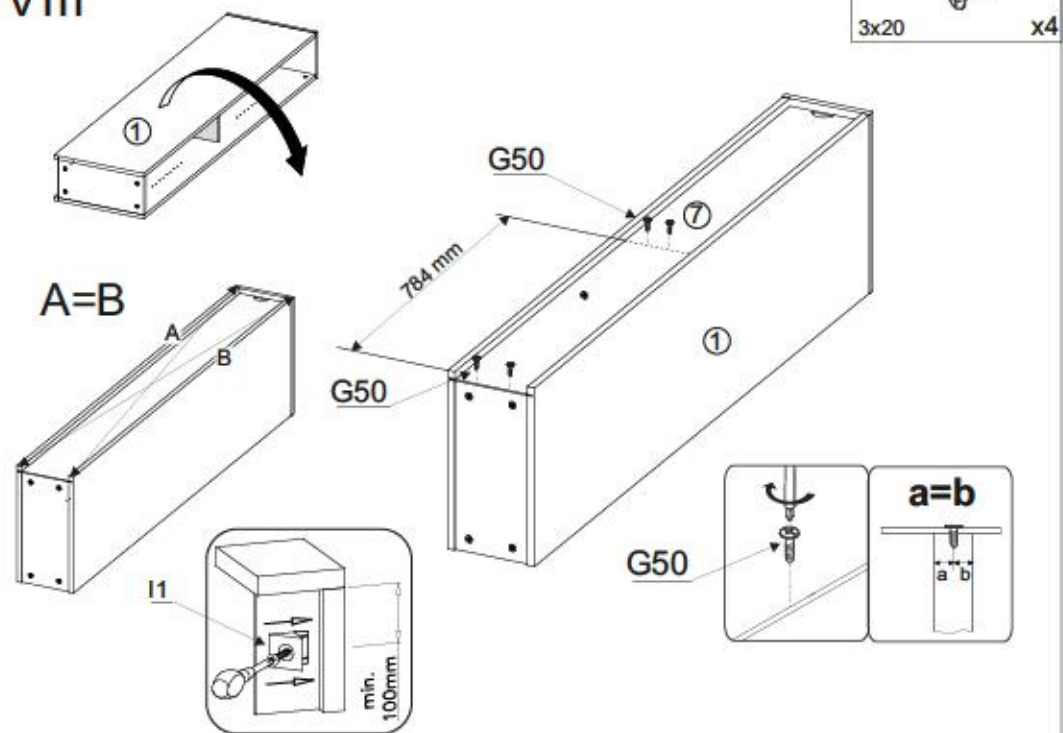



IX

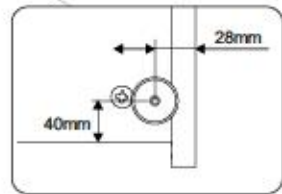
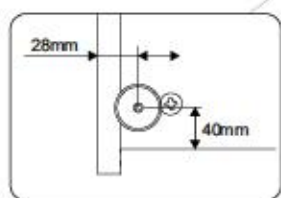
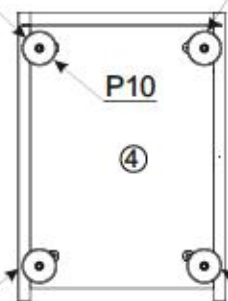
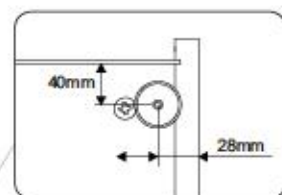
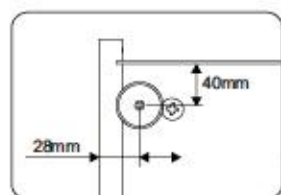
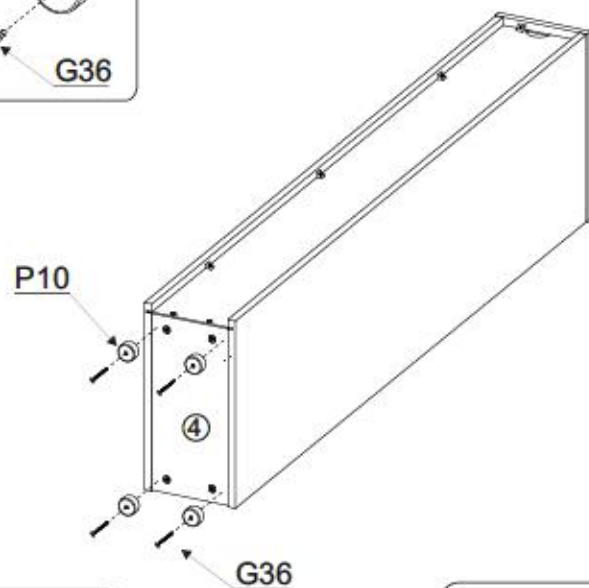
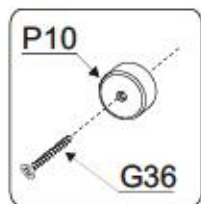

X

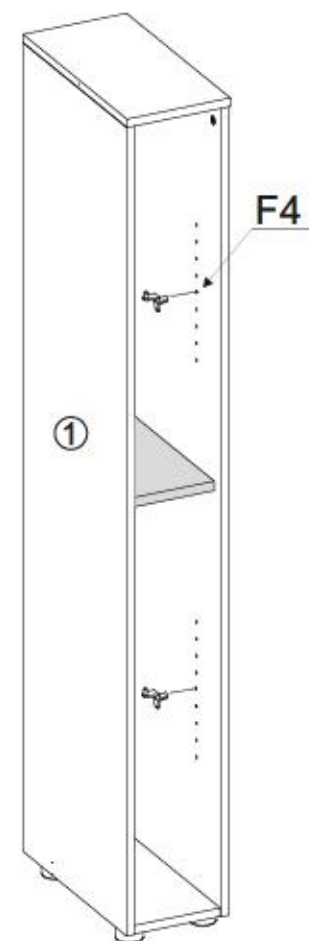
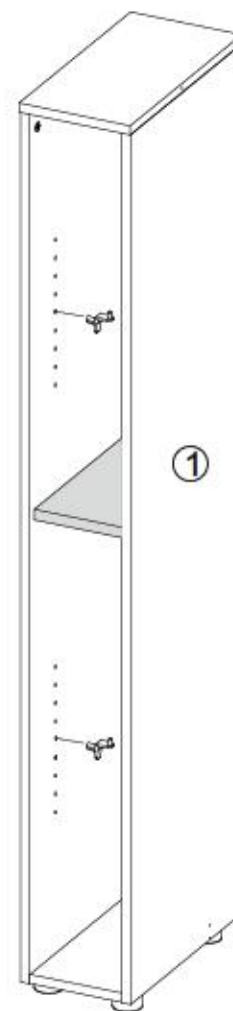
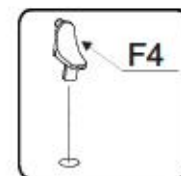
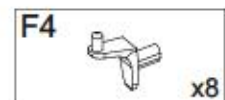



XI

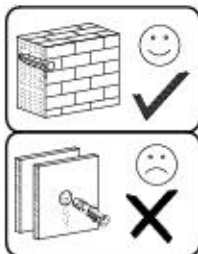

- G34 x1
- 3,5x16 x1
- M11 x1
- I7a x4
- I7b x4

M11

M11

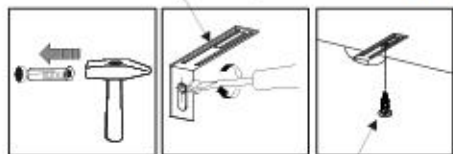
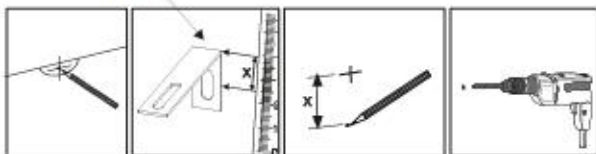

G34

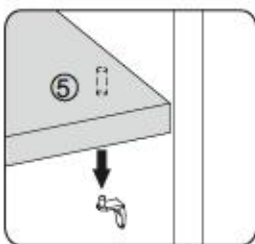
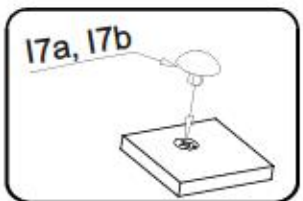
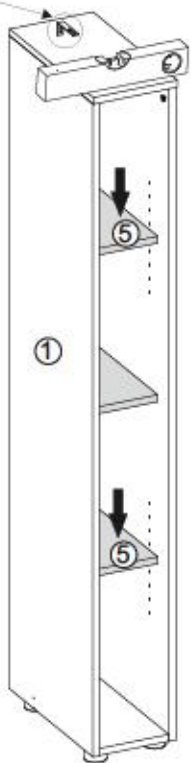

Name • Nom • Nome • Naom • Nazwa • Jméno • Νόζov • Νέv • Denumire • Isim • Имя	Nr • No • N° • Номер • Č • Sz	Typ • Type • Tip • Tpus • Tpo • Tun
CITY / GIRON	--	21

D Unsere Dienstleistung ist beschlagfrei. Sollte Ihnen ein Beschlagteil fehlen, können Sie diese Servicekarte direkt an die untenstehende Adresse mailen. Wir können allerdings nur Beschlagteile auf diesem Wege verschicken. Sollten Sie eine andere Bausituation an Ihrem Möbelstück haben, so wenden Sie sich bitte direkt an Ihr Möbelhaus.

GB Our direct order service for filling in a filling part is mailing. If a filling part is missing, you can e-mail this service card directly to the address below. However, we can only send filling parts in this way. If you have any other issues for completion, concerning your item of furniture, please contact your furniture store directly.

CZ Některé příslušenství pro kování. Pokud Vám nějaký díl chybí, můžete toto servisní kartu odeslat e-mailem přímo na níže uvedenou adresu. Touto cestou však můžeme poslat až jen díly kování. Pokud byste měli nějaký jiný problém, obraťte se přímo na svého prodejce nábytku.

F Bien étudier la notice de montage. Si vous remarque une pièce manquante, veuillez envoyer directement la présente carte service. Toutefois, nous ne pouvons envoyer que des pièces de rechange. Si vous avez d'autres questions, veuillez contacter directement votre magasin d'ameublement.

I Il nostro servizio è diretto, per il resto della lavorazione. Qualora Vi dovesse mancare un pezzo di fissaggio, allora Vi preghiamo di inviare questa carta di servizio immediatamente all'indirizzo sottostante. Possiamo inviare i pezzi di fissaggio solamente per mezzo di questo procedimento. Qualora dovete avere qualche altro problema in merito al mobile, allora Vi preghiamo di rivolgerVi direttamente al Vostro Negozio di mobili.

BG Невидим директен услуга за облек. Ако липсват части от комплектта, потърсете настоящата адресна карта и не я изпращайте на e-mail адреса, защото не работи. Тя е предназначена за доставяне само на необходимите елементи от облек. Ако у вас има други въпроси по мебелите, ще се радваме да ви обговорим във мебелната изложбона, от която сте закупили стоката.

NL Onze dienstverlening voor leen onderdelen. Wanneer er een onderdeel ontbreekt, kunt u deze servicekaart direct aan onderstaand e-mailadres sturen. Wij kunnen langa dees weg echter alleen leenonderdelen vastuuen. Mocht u een ander probleem aan uw meubel hebben, verzoeaken wij u contact op te nemen met uw meubeldealer.

PL Nasz bezpośredni serwis części montażowych. Jeżeli brakuje części koniecznych do montażu, prosimy o przesłanie nam niniejszej karty serwisowej na niżej podany adres e-mailowy. W ten sposób możemy przesłać: Pełniaczu tylko brakujące części. W przypadku innych kłopotów dotyczących mebla, prosimy o kontakt z naszym meblowcem, w którym został dokonany zakup.

HR Servis za okovne. U slučaju da nedostaje neki od dijelova molimo vas da na dole navedenu mail adresu pošaljete ovaj servisni kartic. Na ovaj način mogu se dostaviti samo okovi. U slučaju da imate dodatne prigovore vezane uz leonad namještaja molimo vas da se obratite brannu trgovini namještaja gdje je isti kupljen.

HU Direktrendelésment varrható esetek. Ha hiányzik egy vasték, ezt a kártyát elektronail elküldhet az alább található címre. Azonban csak: vasrészleteket tudunk így küldeni. Amennyiben másféle problémák állnak fenn bútorához képest, forduljon közvetlenül a bútoráruházhoz.

SK Náš priamy servis pre čisti kovania. Ak by Vám chýbala nejaká časť kování, môžete poslať túto servisnú kartu priamo na nižšie uvedenú adresu. Dôležité je, že môžeme poslať iba tieto aplikácie. Ak by ste mali iné problémy s nábytkom, obráťte sa priamo na Vašu predajnú nábytku.

SLO Njeka direktna usluga za oblake. Če vam manjka kakikoli delov, lahko to servisu kartico pošljete po e-pošti direktno na spodnji naslov. Po saj pošiljamo lahko pošljemo samo okovje. Če imate kakikoli drug del problema, se obrnite neposredno na vašo trgovino pohištva.

RO Servisul nostru direct pentru furniturile. Dacă în casa vă lipsește o piesă de mobilier, puteți trimite această card de serviu direct la adresa de mai jos. Noi nu putem expedia piese de mobilier decât pe această cale. Dacă aveți o altă reclamație referitoare la piesa de mobilier, atunci vă rugăm să vă adresați direct la magazinul dvs. de mobilier.

RUS Наш прямой сервис для поставки фурнитуры. Если оказались, что Вам не хватает того или иного комплектующего фурнитуры, Вы можете отправить сервисную карту по адресу непосредственно на нижеприведенный адрес электронной почты. Однако, такие образцы мы можем переслать лишь фурнитуру. Если же у Вас возникнут иные проблемы относительно прочей мебели, пожалуйста, обращайтесь непосредственно в организацию, осуществляющую продажу.

S Vr. direktna usluga za besplatno. Om du saknar en beslagdel kan du skicka detta servicekort direkt till e-postadressen som anges nedan. Tillåt oss att dela åt den enda möjligheten att skicka beslagdelar till dig. Om du vill reklamera ditt möbel av annan anledning än att du saknar ett möbelhus direkt.

ES Nuestro servicio directo para accesorios. Si le falta algún accesorio, puede enviar esta tarjeta de servicio directamente a la siguiente dirección. No obstante, por este método solo podemos enviar accesorios. Si tiene alguna otra objeción sobre su mueble, consulte directamente con su mueblería.

TR Doğrudan işbirliği hizmeti. Eğer donanma servisi kartını doğrudan göğde bulamazsanız adresi doğrudan mail ile yazabilirsiniz. Sadece bu yönde donanma birgönderilebiliriz. Mobilyanızda başka şikayetleriniz varsa lütfen doğrudan mobilya satıcınıza danışın.

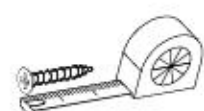

B1 x...	I7a x...	I7b x...
ø8x35 x...	K10 x...	G36 x...
G34 x...	M11 x...	G50 x...
3,5x16 x...	F4 x...	
P10 x...		



+49 5233 95 290 10

service@mv-steinhelm.de

Name • Nom • Nome • Naom • Nazwa • Jméno • Názov • Név • Denumire • Isim • Имя
 CITY / GIRON
 Nr • No • N° • Номер • Č • Sz
 Typ • Type • Tip • Típus • Tipo • Тип
 21

nr	L [mm]	R [mm]	T [mm]	Menge	Coll.
1	1532	400	16	1	1/1
2	1532	400	16	1	1/1
3	200	401	16	1	1/1
4	166	378	16	1	1/1
5	166	325	16	2	1/1
6	166	325	16	1	1/1
7	1534	176	3	1	1/1

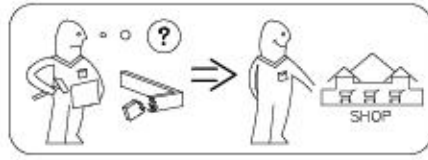
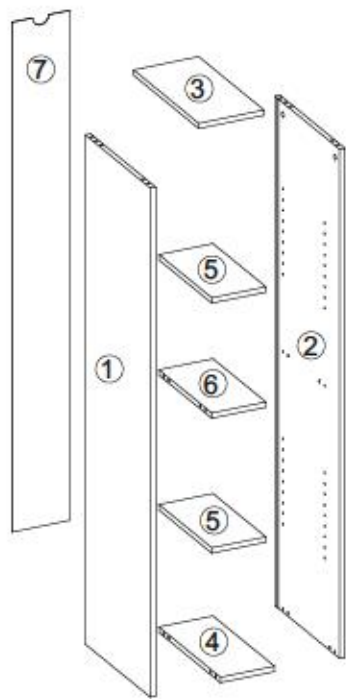

D Unsere Dienstleistung ist für Beschädigte
 Sollten Ihre mit Beschädigung behafteten, können Sie diese Servicekarte direkt an die untenstehende Adresse mailen. Wir können auf diese nur Beschädigte auf diesem Wege verschicken. Sollten Sie eine andere Beseitigung an Ihrem Möbelstück haben, so wenden Sie sich bitte direkt an Ihr Möbelhaus.

GB Our direct order card is for filling
 If a filling part is missing, you can e-mail this service card directly to the address below. However, we can only send filling parts in this way if you have any other cause for complaint concerning your item of furniture, please contact your furniture store directly.

CZ Náš přímý službu pro kradení
 Pokud Vám něco chybí či je poškozené, můžete tuto službu kartu odeslat e-mailem přímo na níže uvedenou adresu. Touto cestou však můžeme poslat jen díly kování. Pokud byste měli nějakou jinou stížnost, obraťte se přímo na svého prodejce nábytku.

F En attendant la notice de montage
 Si vous remarquez une erreur, veuillez envoyer directement la présente carte service à l'adresse e-mail indiquée ci-dessous. Cependant, ceci nous permet uniquement d'envoyer des ferrures. Pour tout autre type de réclamation concernant votre meuble, veuillez contacter directement votre magasin d'aménagement.

I Il nostro servizio di aiuto per i ordini dei ferromenti
 Qualora vi dovesse mancare un pezzo di fissaggio, allora vi preghiamo di inviarci questa carta di servizio immediatamente affinché il pezzo arrivi subito. Possiamo inviare i pezzi di fissaggio solamente per mezzo di questo procedimento. Qualora dovete avere qualche altra reclamazione in merito al mobile, allora vi preghiamo di rivolgervi direttamente al Vostro Negozio di mobili.

BG Нашата директна услуга за обичай
 Ако липсват части от комплект, потържете настоящата сервисна карта и я изпратете на e-mail адреса, посочен по-долу. По този начин можем да доставим само крепежни елементи от обичай. Ако установите други дефекти по мебелта, ви съветваме да се обърнете към мебелната изработилница, от която сте закупили обичай.

NL Onze directservice voor losse onderdelen
 Wanneer er een onderdeel ontbreekt, kunt u deze servicekaart direct aan onderstaand e-mailadres sturen. Wij kunnen langzame deze weg echter alleen bestaande vastzetten. Mocht u een ander probleem aan uw meubel hebben, verzoeken wij u contact op te nemen met uw meubeldealer.

PL Nasz bezpośredni serwis części montażowych
 Jeżeli brakuje części konstrukcyjnych do montażu, prosimy o przesłanie nam niniejszej karty serwisowej na niżej podany adres e-mailowy. W ten sposób możemy przesyłać Państwu tylko brakujące części. W przypadku innych problemów dotyczących mebla, prosimy zgłaszać je do własnego meblowego, w którym został dokonany zakup.

HR Servis za običaj
 U slučaju da nedostaje neki od običaj meblom van da na dolje navedenu mail adresu pošaljete naš službeni obrazac. Na ovaj način mogu se dostaviti samo običaj. U slučaju da imate dodatne prigovore vezane uz komad namještaja molimo vas da se obratite i svom trgovini namještaja gdje je isti kupljen.

HU Direktai gátlásunk vasalókat szemben
 Ha hiányzik egy vasalat, ezt a kártyát közvetlenül elküldheti az alábbi e-mail címre. Azonban csak a vasalókat tudunk így küldeni. Amennyiben másfajta reklamációt áll fel a bútortulajdonos felé, forduljon közvetlenül a bútortulajdonoshoz.

SK Náš priamy servis pre običaj kování
 Ak by Vám chýbala nejaká časť kování, môžete poslať túto službu kartu priamo na nižšie uvedenú adresu. Touto cestou však môžeme poslať iba tyčiny kování. Ak by ste mali inú námietku ohľadom vášho nábytku, obráťte sa priamo na Vašu predajňu nábytku.

SLO Náš direktni servis za običaj kování
 Če vam manjka kakšno običaj, lahko to servisu karico pošljete po e-pošti direktno na spodnji naslov. Po tej poti vam lahko pošljemo samo običaj. Če delite nekatere dodatne prigovore del pohištva, se obrnite neposredno na vašo trgovino pohištva.

RO Servisul direct pentru feronerie
 În cazul în care vă lipsește o piesă de feronerie, puteți să trimiteți direct această card de service prin e-mail la adresa de mail din jos. Noi nu putem expedia piesa de feronerie decât pe această cale. Dacă aveți o altă reclamație referitoare la piesa de mobilier, atunci vă rugăm să vă adresați direct la magazinul dvs. de mobilier.

RUS Наш прямой сервис для поставки фурнитуры
 Если обнаружено, что Вы не получили того или иного элемента фурнитуры, Вы можете отправить сервисную карту по адресу непосредственно на нижеуказанный адрес электронной почты. Однако, только об расписке мы можем переслать лишь фурнитуру. Если у Вас возникнут иные претензии относительно приобретенной мебели, пожалуйста, обращайтесь непосредственно в организацию, осуществляющую продажу.

S Měr direktní službu pro kování
 Om du mæknar en bestilling kan du skicka detta servicekort till oss. Vi kan endast skicka kování på detta sätt om du har någon annan anledning till kontakt ditt möbelfirma direkt.

ES Nuestro servicio directo para accesorios
 Si le falta algún accesorio, puede enviar esta tarjeta de servicio directamente a la siguiente dirección. No obstante, por este método solo podemos enviar accesorios. Si tiene alguna otra objeción sobre su mueble, consulte directamente con su mueblería.

TR Donatılar için doğrudan servisimiz
 Bir donatı eksikliği bu servise belirli dogudan argida bul'unuz adresine dogrudan mail iletebilirsiniz. Sadece bu yolla donatıları gonderilebiliriz. Mobilyerinizde baglayicilarin vama kalin dogudan mobilya satiliciniz deriz.